



Comissão de Exames de Admissão

EXAME DE APTIDÃO A DESENHO- 2023

1. A prova tem a duração de 120 minutos e contempla 20 questões;
2. Confira o seu código de candidatura;
3. Para cada questão assinale apenas a alternativa correcta;
4. Não é permitido o uso de qualquer dispositivo electrónico.

Código: _____

Nome: _____

Não escreva nos rectângulos abaixo

Atenção! Responda a todas as questões do exame no próprio enunciado.

Parte A – Questões gerais de Educação Visual

1. Designam-se por volumétricos os objectos que apresentam:
A. Uma dimensão B. Duas dimensão C. Três dimensão D. Quatro dimensão
2. Um prisma triangular é um sólido geométrico com:
A. Três vértices B. Seis vértices C. Nove vértices D. Doze vértices
3. O norte de Moçambique é o berço da arte makonde. Trata-se de uma expressão cultural cuja representação baseia-se na:
A. Escultura B. Literatura C. Fotografia D. Pintura
4. A arte Makonde é classificada ou subdividida em:
A. Psikelequedane e Pau-preto B. Nyao e Pelele
C. Lutete e Malundi D. Ujama e Shetani
5. Fazem parte do grupo designado por cores quentes as seguintes:
A. Vermelho, azul e amarelo. B. Laranja, vermelho e amarelo.
C. Preto, laranja e magenta. D. Azul, verde, castanho.
6. A aplicação de tintas e decoração de tecidos, isolando a parte que não se pretende tingir, usando cera de abelha, resulta numa técnica denominada por:
A. Tinturaria B. Coloração C. Batik D. Tingimento
7. Consideram-se artes Artes Plásticas aquelas que se expressam através de formas como:
A. Teatro e poesia B. Música e dança C. Escultura e pintura D. Arquitectura e design de interiores
8. Reinata Sadimba é uma das artistas moçambicanas de renome internacional que se dedica a promover a cultura do nosso País. Ela expressa a sua arte em:
A. Cerâmica B. Dança C. Literatura D. Cestaria
9. A Ilha de Moçambique foi declarada património mundial da Humanidade pela UNESCO. Ela localiza-se na Província de:
A. Cabo Delegado B. Nampula C. Sofala D. Tete
10. Os Pictogramas são muito usados na Comunicação Visual. Tratam-se de:
A. Cartazes culturais para divulgação de espetáculos B. Fotografias contendo pinturas de pessoas famosas
C. Símbolos gráficos para rápida e fácil interpretação D. Pinturas gráficas comunicando a existência de locais turísticos
11. Quando se fala da relação forma-função refere-se à:
A. Beleza que deve ser concedida às formas artificiais B. Adequação da configuração do objecto à sua utilidade
C. Ligação entre um objecto e outros com a mesma função D. Forma e função relacionadas ao material usado no fabrico

12. A imagem que se segue é representativa da:



- A. Arte Antiga
- B. Arte Rupestre
- C. Arte Medieval
- D. Arte Megalítica

13. O edifício que se segue designa-se por:



- A. Teatro do Egipto
- B. Coliseu de Roma
- C. Anfiteatro de Dresden
- D. Coliseu de Lisboa

14. A imagem que se segue é designada por “Homem de Vitrúvio”. O seu autor foi:

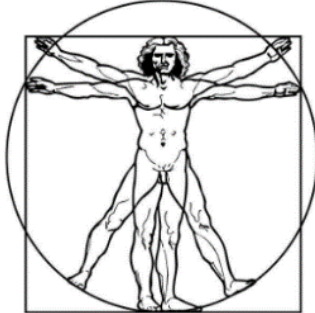

- A. Miguel Ângelo
- B. Leonardo da Vinci
- C. Salvador Dali
- D. Malangatana

15. A imagem que se segue corresponde a uma torre francesa denominada por:

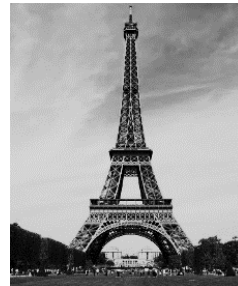

- A. Torre de Pisa
- B. Torre de Babel
- C. Torre Eiffel
- D. Torre de Paris

Parte B – Desenho Técnico

16. Represente na escala natural (1:1) a tripla projecção ortogonal do objecto que se segue:

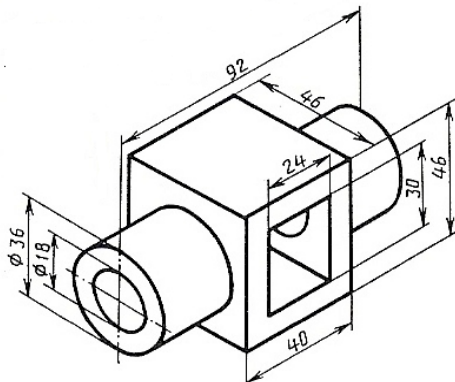

17. O objecto abaixo está representado em Axonometria Cavaleira. Construa-o em Isometria, na escala natural.

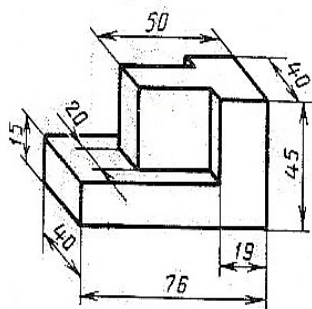

Parte C – Área de Geometria Descritiva

18. Desenhe as projecções dum prisma hexagonal regular recto, com uma das bases assente no PFP. A cota dos centros (O e O') das bases é igual a 4 cm, sendo que O' pertence a $B1/3$. O raio das circunferências circunscritas às bases é 3 cm. As bases têm dois dos seus lados perpendiculares ao eixo X .

19. Construa as projecções dum cone oblíquo de base de nível sabendo que:

- O seu centro é $O(-1; 5; 1)$ e o raio da base é 3cm;
- O vértice do cone tem abcissa 5 e é pertencente ao B1/3;
- O eixo [OV] é um segmento de recta de frente.

Parte D – Comunicação Visual

20. Uma das formas que as organizações (empresas, associações, etc.) usam para fazer conhecer a sua imagem aos demais é a disseminação de logótipos e outras imagens gráficas. Desenhe um logótipo sugestivo e inteiramente da sua autoria para uma “Associação de Desenhadores Gráficos de Moçambique”.